

BENZINES FŰNYÍRÓ

RPM5135SD



/// Riwall[®] PRO
TO WORK WITH JOY...

AZ EREDETI UTASÍTÁSOK FORDÍTÁSA

OLVASSA EL FIGYELMESEN EZT AZ ÚTMUTATÓT, ÉS TARTSA BIZTONSÁGOS HELYEN

TERMÉKLEÍRÁS

Modell	RPM 5135 SD
Teljesítmény	2,6 kW/3,5 LE
A motor típusa	T6, OHV, 146 cm ³
Vágásszélesség	51 cm
Motor fordulatszám	3000 ford/perc
A vágási magasság beállítása	központi, 25-75 mm
Akusztkai nyomásszint LpA	83,2 dB(A). K = 3 dB(A)
Akusztkai teljesítmény szintje LwA	97,45 dB(A) K=0,88 dB
Garantált akusztkai teljesítményszint	98 dB(A)
Maximális rezgési érték a fogantyún	5,334 m/s ² , K = 1,5 m/s ²

1. Leállító kar
2. Gyorsbeállító fogantyú
3. Az üzemanyagtartály kupakja
4. A motor burkolata
5. Légszűrő
6. Szívató gomb
7. Nívópálca-szerelés és olajfeltöltés
8. A berántószinór fogantyúja
9. Oldalsó kidobás
10. Oldalsó kidobófedél





TERMÉKINFORMÁCIÓK

51 cm fűnyíró meghajtás nélkül

A tulajdonos felelőssége, hogy a termékkel együtt megkapja a termékkel és annak pótalkatrészeivel kapcsolatos összes információt.

Ez magában foglalja a HASZNÁLATI UTASÍTÁSOKAT és az ALKATRÉSZEKET.

RÖGZÍTSE AZ ALÁBBI TERMÉKINFORMÁCIÓKAT. EZEK AZ INFORMÁCIÓK SZÜKSÉGESEK ALKATRÉSZEK RENDELÉSE VAGY LOPÁS ESETÉN.

- A fűnyíró kizárólag háztartási használatra készült.
- Nem professzionális használatra készült.
- A gép megszakitás nélküli működése nem haladhatja meg a 30 percet.
- Ezt követően 5-10 perc szünet szükséges.

Betanítás

- a) figyelmesen olvassa el az utasításokat: ismerkedjen meg a kezelőszervekkel és a gép megfelelő működésével.
- b) soha ne engedje, hogy gyermekek vagy olyan személyek használják a fűnyírót, akik nem ismerkedtek meg ezzel az útmutatóval. A kezelő minimális életkorát a helyi előírások határozzák meg.
- c) soha ne nyírjon fűvet, ha más személyek, különösen gyermekek vagy háziállatok vannak a közelben.
- d) ne feledje, hogy a gép kezelője vagy felhasználója a felelős a más személyeket érő balesetekért vagy a tulajdonukban okozott károkért.

Előkészítés

- a) Fűnyíráskor mindig stabil cipőt és hosszú nadrágot viseljen. A géppel ne dolgozzon mezítláb vagy nyitott szandálban.
- a) Alaposan ellenőrizze a területet, ahol a gépet használni fogja, és távolítson el minden tárgyat, amit a gép kidobhat.
- c) **⚠ FIGYELEM!** A benzin nagyon gyúlékony.
 - az üzemanyagot arra szánt tartályokban tárolja.
 - az üzemanyagot mindig a szabadban töltsse fel, és feltöltés közben ne dohányozzon.
 - az üzemanyag feltöltését a motor beindítása előtt végezze el. Soha ne távolítsa el az üzemanyagtartály sapkáját és ne töltsön be benzint, ha a motor jár, vagy amikor a motor forró.
 - ha kiömlött a benzin, ne próbálja meg beindítani a motort, hanem távolítsa el a gépet a kiömlött helytől, és akadályozza meg, hogy bármilyen gyújtóforrás keletkezzen, amíg a benzingőzök el nem oszlanak.
 - tegye fel és csavarja be az üzemanyagtartály és a kanna fedelét.
- d) cserélje ki a sérült tompítót.
- e) használat előtt alaposan vizsgálja meg, hogy a kés, a kés csavarjai és a vágórendszer nem sérült-e, vagy nem kopott-e el túlságosan.

Üzemeltetés

- a) ne használja a motort zárt térben, ahol a veszélyes szénmonoxid összegyűlhet.
- b) a fűvet csak nappali fény vagy jó mesterséges megvilágítás mellett nyírja.
- c) ha lehetséges, ne dolgozzon a géppel nedves fűben.
- d) lejtőn mindig álljon stabilan.
- e) sétáljon, soha ne fusson.
- f) ha a kerekes fűnyíróval lejtőn dolgozik, mindig a szintvonalak mentén nyírjon, soha ne felfelé vagy lefelé.
- g) mindig legyen rendkívül óvatos, amikor irányt változtat lejtőn.
- h) ne végezzen fűnyírást túl meredek lejtőn.
- i) amikor a fűnyírót hátrafelé megy vagy maga felé húzza, mindig legyen nagyon óvatos.

- j) állítsa le a késeket, amikor a fűnyírót megdönti, hogy átvigye egy nem füves terület felett, vagy elvige a nyírandó területre vagy a nyírandó területről.
- k) soha ne dolgozzon a fűnyíróval, ha sérült a fedele, vagy a biztonsági berendezések, pl. terelőlap vagy gyűjtőkosár, nincsenek megfelelően feltéve.
- l) ne módosítsa a motorszabályozó beállítását, és ne pörgesse túl a motort.
- m) a motor beindítása előtt kapcsolja szét az összes kést és erőátviteli tengelykapcsolót.
- n) óvatosan indítsa be a motort a megadott utasítások szerint, és a lábát tartsa biztonságos távolságban a kés(ek)től.
- o) gyújtáskor vagy a motor indításakor ne döntse meg a fűnyírót, kivéve, ha a fűnyírót indításkor meg kell dönteni. Ebben az esetben a fűnyírót ne döntse meg jobban, mint amennyire feltétlenül szükséges, és csak a kezelőtől távol eső részét emelje meg.
- p) ne indítsa be a motort, ha a fűkidobónyílás előtt áll.
- q) ne tegye a kezét vagy a lábát a forgó alkatrészek közelébe vagy alá. Mindig biztonságos távolságban álljon a kidobónyílástól.
- r) soha ne emelje fel, és ne vigye a fűnyírót, ha jár a motorja.
- s) az alábbi esetekben állítsa le a motort, és húzza ki a kábelt a gyűjtőgyertyából:
 - tisztítás és a kidobónyílás megtisztítása előtt.
 - ellenőrzés, tisztítás, vagy a készüléken végzett bármiféle munka előtt.
 - idegen tárgynak való ütközés után ellenőrizze, hogy a fűnyíró nem sérült-e, és végezze el a szükséges javításokat, mielőtt újraindítaná és működtetné a fűnyírót.
 - ha a fűnyíró túlságosan vibrál (azonnal ellenőrizze).
- t) állítsa le a motort a következő esetekben:
 - bármikor felügyelet nélkül hagyja a fűnyírót.
 - üzemanyagöltés előtt;
- u) a motor leállítása előtt csökkentse a fordulatszámát, és ha a motor rendelkezik az üzemanyag-vezetéket lezáró szeleppel, a munka befejezése után az üzemanyag-vezetékét zárja le.

Karbantartás és tárolás

- a) figyeljen rá, hogy minden csavar, anya és csapszeg megfelelően meg legyen húzva, hogy biztosítsa a gép megfelelő működését.
- b) soha ne tárolja a gépet benzinnel az üzemanyagtartályban épület belsejében, ahol az üzemanyag kipárolgása nyílt lánggal vagy szikrával érintkezhet.
- c) mielőtt zárt térbe viszi, várja meg, amíg kihűl a motor.
- d) a tűzveszély elkerülése érdekében tartsa tisztán a motort, a kipufogó hangtompítóját, az akkumulátortartó rekeszt és az üzemanyagrendszerét, és távolítsa le minden fű-, levélmaradványt, valamint felesleges üzemanyagot.
- e) a biztonság érdekében cserélje ki a kopott vagy sérült alkatrészeket.
- f) ha ki kell üríteni az üzemanyagtartályt, ezt szabad téren végezze.

JELZÉSEK

A gépen a következő szimbólumok találhatóak, amelyek emlékeztetnek a gép használata során szükséges óvatosságra és odafigyelésre. Ezek a szimbólumok a következő jelentéssel bírnak:



Olvassa el a használati útmutatót.

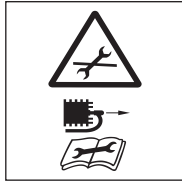

A fűnyírón végzett munka előtt távolítsa el a gyújtógyertya csatlakozóját.



Akadályozza meg illetéktelen személyek hozzáférését.



VESZÉLY – forgó kések. Ha a gép megy, a kezét és a lábát tartsa távol az aprító nyílásaitól.

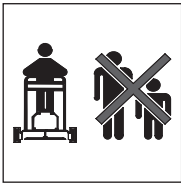

FIGYELEM! A fűnyíró használata közben tartsa biztonságos távolságban a gyerekeket és a nézelődőket.



Távolítsa el azokat a tárgyakat, amelyeket a forgó kés kidobhat.



FIGYELEM! Ha a fűnyíró megy, a kezét és a lábát tartsa a nyílásokon kívül.



Ne használja a fűnyírót lejtők nyírásához.

INFORMÁCIÓK FELHASZNÁLÓKNAK

Ez a kézikönyv bizonyos mechanikai képességekkel rendelkező felhasználók számára készült. Más kézikönyvekhez hasonlóan ez sem fedi le az összes eljárást. A rögzítőelemek meglazítására vagy meghúzására vonatkozó eljárásokat vélhetően bárki elvégezheti, aki rendelkezik mechanikai képességekkel. Kérjük, a fűnyíró használata előtt figyelmesen olvassa el és tanulmányozza át ezeket az utasításokat.

Ismerje meg termékét: Akkor fogja a legjobb teljesítményt elérni a fűnyírójával, ha megismeri, és tudja, hogyan működik. Hasonlítsa össze a képeket a fűnyírójával, miközben olvassa ezt a kézikönyvet. Ismerkedjen meg a vezérlők elhelyezkedésével és használatával. A balesetek elkerülése érdekében kövesse a kezelési utasításokat és a biztonsági szabályokat. Későbbi használat céljából őrizze meg ezt az útmutatót.

FONTOS: A legtöbb eszköz nincs összeszerelve, és kartondobozban értékesítik. A tulajdonos felelőssége annak biztosítása, hogy az ebben a kézikönyvben található összeszerelési utasításokat pontosan betartsák. Néhány egység összeszerelve is megvásárolható. Előre összeszerelt egységek esetén a tulajdonos felelőssége gondoskodni arról, hogy az egységek megfelelően legyenek összeszerelve. Első használat előtt a tulajdonosnak gondosan meg kell vizsgálnia a készüléket a jelen kézikönyv utasításai szerint.

A TULAJDONOS FELELŐSÉGE

A tulajdonos felelős az alábbi utasítások betartásáért.

1. Figyelmesen olvassa el az összes, a biztonságos használatra vonatkozó utasítást
2. Kövesse az összes összeszerelési és előkészítési utasítást.
3. Ellenőrizze és nézze át a berendezést.
4. Ellenőrizze, hogy az egység kezelője ismeri-e az összes szabványos berendezés és tartozék megfelelő használatát.
5. A fűnyírót csak úgy működtesse, hogy a burkolatok, pajzsok és egyéb biztonsági elemek a helyükön, és megfelelő működési állapotban vannak.
6. Állítsa be megfelelően a fűnyírót
7. A készüléket csak engedélyezett vagy jóváhagyott cserealkatrészekkel javítsa.
8. Végezze el a fűnyíró teljes körű karbantartását

FIGYELEM

A kipufogógázok, egyes összetevőik és bizonyos részei olyan vegyi anyagokat tartalmaznak vagy bocsátanak ki, amelyekről ismert, hogy rákot, születési rendellenességeket és egyéb egészségügyi problémákat okoznak. Az akkumulátor részei, kivezetései és a kapcsolódó tartozékok ólmot és ólomvegyületeket tartalmaznak, olyan vegyi anyagokat, amelyekről Kalifornia állam elismeri, hogy rákot és születési rendellenességeket vagy más reprodukív károsodást okoznak. HASZNÁLAT UTÁN MOSSON KEZET.

FONTOS

Biztonságos munkavégzés a fűnyíró követésekor

Ez a fűnyíró kéz- vagy lábamputációt okozhat, és tárgyakat dobhat ki. A következő biztonsági utasítások figyelmen kívül hagyása súlyos vagy halálos sérülést okozhat.

Alapvezérlés

1. Olvassa el a gépen és a használati útmutató(k)ban szereplő utasításokat, és tartsa be őket. Teljesen ismerkedjen meg a kezelőelemekkel és a fűnyíró helyes használatával.
2. Soha ne engedje, hogy gyermekek vagy olyan személyek, akik nem ismerik ezeket az utasításokat, használják a fűnyírót. A kezelő minimális életkorát a helyi előírások határozhatják meg.
3. Ne feledje, hogy a berendezés üzemeltetője vagy használója felelős a más személyeket vagy azok tulajdonát érintő balesetekért vagy kockázatokért.
4. Ha a benzin kifolyik, ne próbálja beindítani a motort, hanem húzza el a gépet a kiöntés helyétől, és akadályozza meg, hogy bármilyen gyúlékony anyag kerüljön a közelébe, amíg a benzingőz el nem párolog; cserélje ki a tartályt és a fedelet.
5. Cserélje ki a sérült tompítókat.
6. Használat előtt alaposan vizsgálja meg, hogy a kés, a kés csavarjai és a vágórendszer nem sérült-e, vagy nem kopott-e el túlságosan. Az elhasználdott vagy sérült késeket és csavarokat készletenként cserélje ki, hogy ne sérüljön az egység.
7. Több késsel ellátott fűnyírók esetén legyen óvatos, mert az egyik kés forgása előidézheti a többi kés forgását is.
8. Ne használja a motort zárt térben, ahol a veszélyes szénmonoxid összegyűlhet.
9. Ne tegye a kezét vagy a lábát a forgó alkatrészek közelébe vagy alá. Mindig biztonságos távolságban álljon a kimeneti nyílástól.
10. A gép használatát csak ezt az útmutatót ismerő felelős személyeknek tegye lehetővé.
11. Alaposan ellenőrizze a fűnyírót és azt a területet, ahol használni fogja. Távolítsa el a területről az összes tárgyat, például köveket, drótokat, játékokat stb., amelyeket a kés kidobhat.
12. A munka megkezdése előtt győződjön meg arról, hogy a munkaterületen nincsenek nézelődők. Ha valaki a munkaterületre lép, azonnal állítsa le a fűnyírót.
13. A fűnyírót ne üzemeltesse mezítláb vagy nyitott szandálban. Mindig megfelelően stabil cipőt és hosszú nadrágot viseljen.

14. Ne húzza hátrafelé a fűnyírót, ha nem elengedhetetlenül szükséges. Ha hátrafelé halad, nyíráskor mindig nézzen lefelé és maga mögé.
15. Sose használja a fűnyírót megfelelően felhelyezett védőburkolatok, fedőlapok vagy egyéb biztonsági berendezések nélkül. Például megfelelően kihelyezett terelők vagy gyűjtőkosarak nélkül.
16. Hátramenetnél, vagy amikor a fűnyírót maga felé húzza, mindig legyen nagyon óvatos.
17. Sose emelje fel és hordozza a gépet, ha jár a motorja.
18. Állítsa le a motort és húzza ki a gyújtógyertya vezetékeit a fűnyíró ellenőrzése, tisztítása vagy a rajta végzett munka előtt.
19. A motor leállítása előtt csökkentse a fordulatszámot, és ha a motor rendelkezik az üzemanyag-vezetékek lezáró szeleppel, a munka befejezése után az üzemanyag-vezetékét zárja le. Ha a fűnyírónak van ülése, lassan haladjon.
20. Ha a fűnyírónak van ülése, lassan haladjon
21. Lásd a gyártónak a megfelelő kezelésre és a tartozékok felszerelésére vonatkozó utasításait. Csak a gyártó által jóváhagyott tartozékokat használjon.
22. Ha kavicsos ösvényen, járdán vagy úton halad át, állítsa le a fűnyíró kését.
23. A fűnyíró tisztítása vagy a törmelék eltávolítása előtt, és amikor elhagyja a fűnyírót, kapcsolja ki a motort.
24. Mielőtt leveszi a gyűjtőkosarat, mindig állítsa le a motort, és várjon, míg a kés teljesen megáll.
25. A fűvet csak nappali fény vagy jó mesterséges megvilágítás mellett vágja.
26. Ne használja a fűnyírót alkohol, kábítószer vagy egyéb olyan gyógyszerek hatása alatt, amelyek álmosságot okozhatnak, vagy befolyásolhatják a gép biztonságos kezelését.
27. Soha ne használja a fűnyírót nedves fűben. Mindig álljon stabilan, tartsa erősen a fűnyíró fogantyúját és normál tempóban haladjon, soha ne fusson.
28. A motor beindítása előtt kapcsolja le a meghajtószerkezetet vagy a hajtótengely-kapcsolót.
29. Ha a gép szokatlanul rázkódni kezd, kapcsolja ki a motort, és azonnal állapítsa meg az okát. A rezgések általában hibás működést jeleznek, például sérült vagy meglazult kést vagy meglazult motorrögzítő csavarokat.
30. Mindig viseljen védőszemüveget vagy oldalvédővel ellátott védőszemüveget, amikor a fűnyíróval dolgozik, hogy megóvja a szemét a gépből kidobódó idegen tárgyaktól.
31. Tervezze meg a fűnyírás útvonalát, nehogy az anyagot útra vagy a környező személyekre stb. dobálja.
32. Ha a fűnyíró idegen tárgyba ütközik, állítsa le a motort. Csatlakoztassa le a kábel végét a gyújtógyertyáról. Ellenőrizze, hogy nincs-e sérülés a fűnyírón vagy a késen. A fűnyíró elindítása és működtetése előtt mindig javítsa ki a hibát.
33. Nyíráskor a vágószekrényben lévő összes öblítőnyílást és egyéb szerviznyílást le kell zárni.

LEJTŐN VALÓ MUNKA

A csúszás vagy elesés miatt bekövetkező, súlyos sérülést okozó balesetek legtöbbször lejtőn következnek be. A lejtőn végzett munka különös figyelmet igényel. Ha kényelmetlenül érzi magát a lejtőn, ne nyírja ott a fűvet.

Lejtőn:

A szintvonalak mentén nyírjon, soha ne felfelé és lefelé haladjon. Ne nyírjon nagyon meredek (legfeljebb 15°-os) lejtőket vagy nagy egyenletlenségekkel rendelkező területeket. A lejtő ellenőrzéséhez használja a kézikönyv hátoldalán található „Útmutatót”. Nagyon vigyázzon, ha lejtőn irányt változtat.

Távolítsa el az olyan tárgyakat, mint a kövek, faágak stb.

Ügyeljen a gödrökre, nyomvonalakra vagy egyenletlenségekre. A magas fűben akadályok bújhatnak meg.

Állítsa le a kés(eke)t, amikor a fűnyírót megdönti, hogy átvigye egy nem füves felület felett, vagy elvigye a nyírandó területre vagy a nyírandó területről.

FONTOS

NE TEGYE A KÖVETKEZŐKET:

Ne vágjon fűvet lejtők, árkok vagy töltések közelében. Elveszítheti az egyensúlyát. Ne nyírjon túl meredek lejtőket. Ne nyírjon vizes fűvet. A nem megfelelő testtartás elcsúszást okozhat. A motor indításakor vagy bekapcsolásakor ne döntse meg a fűnyírót, kivéve, ha a fűnyírót indításakor meg kell dönteni. Ebben az esetben a gépet ne döntse meg jobban, mint amennyire feltétlenül szükséges, és csak a kezeltől távol eső részét emelje meg. Ne indítsa be a motort, ha a fűelvezető nyílás előtt áll.

GYERMEKEK

Ha a fűnyírót kezelő személy nem ügyel a gyermekek jelenlétére, tragikus baleset történhet. A gyermekeket gyakran nagyon csábítja a fűnyíró és a fűnyírás. Soha ne feltételezze, hogy a gyermekek ott maradnak, ahol utoljára látta őket.

1. Tartsa a gyermekeket biztonságos távolságban a fűnyírás helyétől, és gondoskodjon róla, hogy egy felnőtt ügyeljen rájuk.
2. Ha gyermekek lépnek be a fűnyíró munkaterületére, vigyázzon, és kapcsolja ki a fűnyírót.
3. Hátrafelé irányuló mozgás előtt és közben nézzen hátra és lefelé, hogy észlelje a kisgyerekek jelenlétét.
4. Soha ne engedje, hogy gyermekek kezeljék ezt a berendezést.
5. Legyen nagyon óvatos, ha sarkok, bokrok, fák vagy más olyan tárgyak közelében van, amelyek akadályozhatják, hogy jól rálásson a gyermekekre.

SZERVIZ

1. Benzin vagy más üzemanyag kezelésekor fokozott óvatossággal járjon el. Rendkívül gyúlékonyak, gőzeik pedig robbanékonyak.
 - a. Csak jóváhagyott típusú kannát használjon
 - b. Soha ne vegye le az üzemanyagtartály fedelét, és ne öntsön bele benzint, ha a motor jár vagy forró. Üzemanyagtöltés előtt várja meg, míg a motor kihűl. Ne dohányozzon.
 - c. Soha ne töltsen az üzemanyagot épületeken belül.
 - d. Az üzemanyaggal feltöltött gépet vagy kannákat soha ne tárolja olyan helyen, ahol nyílt láng vagy szikraforrás, pl. vízmelegítő van.
 - e. Ha ki kell üríteni az üzemanyagtartályt, ezt szabad téren végezze.
2. Soha ne hagyja a motort beltérben beindítva.
3. Soha ne szerelje vagy javítsa az alkatrészeket, például a magasságállítókat vagy a fűgyűjtőt járó motor mellett. Húzza ki a kábelt a gyújtógyertyából, és tartsa a kábelt a gyújtógyertyától biztonságos távolságban, hogy megakadályozza a véletlen beindulást. A szerelés vagy javítás során mindig használjon védőszemüveget.
4. Tartsa az összes anyát és csavart, különösen a kés rögzítőcsavarjait, szorosan, és általánosságban tartsa a berendezést jó állapotban.
5. Soha ne módosítsa a biztonsági berendezéseket. Rendszeresen ellenőrizze, hogy megfelelően működnek-e.
6. A tűzveszély elkerülése érdekében tartsa tisztán a motort, a kipufogó hangtompítóját, az akkumulátortartó rekeszt és az üzemanyagrendszer, és távolítsa le minden fű-, levélmaradványt, felesleges kenőzsírt és más szennyeződések. A kifolyt üzemanyagot rögtön törölje le. Mielőtt elhelyezi zárt térben, várja meg, míg kihűl a motor.
7. Ha nekiütözik egy tárgynak, álljon meg és ellenőrizze a fűnyírót. Elindítás előtt szükség szerint javítsa meg.
8. Soha ne állítsa a nyírásmagasságot, ha jár a motorja.
9. Tisztítás, javítás vagy beállítás előtt mindig húzza ki az elektromos fűnyírót a konnektorból (az áramellátásból).
10. A gyűjtőkösár alkatrészei kopásnak, sérülésnek vagy gyengülésnek vannak kitéve, ami mozgó alkatrészek megcsúszását okozhatja, és különféle tárgyakat is kidobhat. Szükség esetén biztonsági okokból gyakran ellenőrizze az alkatrészeket, és cseréhez használja a gyártó által ajánlott alkatrészeket. Tárolás előtt a fűtartálynak üresnek kell lennie.

11. A fűnyíró kései élesek és vágási sérüléseket okozhatnak. A kések kezelésekor legyen nagyon óvatos, és használjon védőkesztyűt, vagy csomagolja be a késeket.
12. Ne módosítsa a motorszabályozó beállítását, és ne pörgesse túl a motort.
13. Gyakran és rendszeresen ellenőrizze a kést, hogy nincs-e rajta kopás, sérülés, repedés vagy karc. A meggörbült vagy sérült kést azonnal ki kell cserélni egy új gyári kése. A biztonság és a jó vágási teljesítmény érdekében két évente cserélje ki a kést. Rendszeresen ellenőrizze a kés és a motor rögzítőcsavarjait. Cserélje ki a sérült csavarokat, és húzza meg a meglazult csavarokat.
14. Csak eredeti berendezéseket és pótalkatrészeket használjon.

*A csillaggal jelölt tételek nem vonatkoznak elektromos fűnyírókra.

ÚTMUTATÓ A BIZTONSÁGOS NYÍRÁSHOZ

Minden elektromos berendezést használó személynek meg kell tanulnia különbséget tenni a helyes és a helytelen használat, valamint a biztonságos és nem biztonságos fűnyírás között.

Kérjük, figyelmesen olvassa el a következő oldalakat. Így megtanulja a helyes eljárásokat.

A fűnyírókat használók gyakran tapasztalatlanok. Nem kaptak megfelelő képzést, vagy nem olvasták el a használati útmutatót és a biztonsági utasításokat az első használat előtt. Ez veszélyessé teheti a fűnyíró használatát, és veszélyeztetheti a kezelőt, a közelben tartózkodókat és a berendezést. Egy másik következmény lehet a kaszált terület rossz megjelenése.

Olvassa el a használati útmutatót.

Olvassa el a fűnyíró kezelési útmutatóját. A fűnyíró a Biztonságos fűnyírási útmutató, valamint a jelen használati útmutatóban és a fűnyírón található egyéb biztonsági szabályok és ajánlások szerint működtesse. Győződjön meg arról, hogy mindenki, aki használja az egységet, elolvasta a kézikönyvet, és tájékoztatást kapott a fűnyíró biztonságos kezeléséről.



A fűnyíró úgy tervezték, hogy jó szolgálatot és hosszú élettartamot biztosítson a rendszeres lakossági fűnyírásához. Ha a fűnyíró nem tartják karban és szervizelik megfelelően, vagy nem megfelelő terepen vagy nyírásra alkalmatlan körülmények között használják, teljesítménye és biztonsága csökken. A biztonságos fűnyírás fontos tartozéka a megfelelő öltözet. A védőszemüveg védi a szemet a kidobott tárgyaktól. Az acél orrú biztonsági cipő megvédi a lábát a késtől. A karokat és lábakat takaró ingek és nadrágok megállíthatják vagy eltérítik a kidobott tárgyat.



Mielőtt elkezdene a fűnyírást a fűnyíróval, gyakorolja a használatát. Válasszon egy nagy, nyitott, sík területet. Ismerkedjen meg a kezelőszervek elhelyezkedésével és funkciójával, valamint működésükkel. Fontos, hogy veszélyhelyzetben gyorsan le tudja állítani a kést. Tanulja meg, hogyan kell nyírni, és hogyan tarthatja mindig irányítás alatt a fűnyíró.



Sok fűnyíró kézzel indítanak. Ha húzással vagy huzallal indul. Álljon stabilan, biztonságos távolságban a késektől. Fogja meg erősen a huzal fogantyúját, de soha ne tekerje a huzalt a keze vagy az ujjai köré a "jobb fogás érdekében". A gép egy személy általi üzemeltetésre készült. Mindig egyedül nyírjon. Soha ne vigyen rajta senkit.

Az emberek szállítása veszélyes rájuk és a kezelőre nézve. A fűnyíró nem szórakoztatásra vagy tárgyak szállítására szolgál.

Vizes az a terület, amelyet nyírni tervez? Soha ne nyírjon nedves fűvet. A vizes fű lenyírása balesetet okozhat. Ez befolyásolhatja a fűnyíró teljesítményét, valamint problémákat okozhat a gyepek jövőbeni növekedésében és megjelenésében. A nedves fű csúszós, és a kezelő leesését vagy a fűnyíró megcsúszását okozhatja. Fennáll a kés okozta sérülés veszélye. A nedves fű eltömíti a fűnyíró, ami rossz kidobást okoz. A nedves fű felhalmozódik a gye-



pen, és lelassítja a fű növekedését. A nedves helyen végzett fűnyírás az alkatrészek rozsdásodását okozhatja, és lerövidítheti a berendezés élettartamát.

Jegyezze meg, és kerülje a kemény, mozdíthatatlan akadályokat, például csöveket, fatuskókat és sziklákat, amikor a gyepet felderíti. Károsíthatják a fűnyírót, vagy balesetet okozhatnak a kezelő vagy a közelben tartózkodók sérülésével. Menjen végig a nyírandó területen egy szemetes kukával. Gyűjtsön össze minden sziklát, játékot, drótot, csontot vagy más laza tárgyat. Ezek a tárgyak károsíthatják a fűnyírót, vagy ha nekiütköznek a fűnyíró késének, elrepülhetnek, és veszélyeztethetik a környezetüket. A fűnyíró kés nagyon gyorsan mozog. Nagy erővel tud sziklákat és más tárgyakat nagy távolságokra hajítani. A fűnyíró által kidobott tárgyak betörhetnek az ablakokat. Zúzóást okozhatnak, vagy akár kiszűrhatják a szemét. A kidobott tárgy által megsérült személy gyakran egy szemlélő, például egy gyerek, egy másik családtag vagy egy szomszéd. Ne engedjen be senkit vagy háziállatot a nyírandó területre. Irányítsa a fűnyíró kidobóját olyan helyektől távol, ahol emberek tartózkodhatnak. A fűnyírás megtervezése máris kétszer kifizetődik. Csökkenti a kockázatokat és megkönnyíti a fűnyírás utáni tisztítást. Vannak-e árkok, falak vagy nagy lejtők a fűnyírási területen? Tervezze meg a fűnyírás módját úgy, hogy elkerülje ezeket a veszélyes területeket.

A lejtőkön és az egyenetlen terepen óvatosan kell nyírni, egyes területeket pedig egyáltalán nem szabad nyírni. Nyírjon átlósan a lejtőn egy gyalogos fűnyíróval, hogy Ön és a fűnyíró ne csússzon el, ha megcsúszik.

Soha ne nyírjon 15°-nál nagyobb lejtőket. A lejtődőlés ellenőrzéséhez használja a kézikönyv hátoldalán található „Útmutatót”. Készen áll a fűnyírásra? Még nem. Ellenőrizze, hogy a fűnyíró teljesen össze van-e szerelve a használati útmutatóban leírtak szerint. Ez még akkor is így van, ha az összeszerelést kertészeti boltban vagy abban az üzletben végezték, ahol a fűnyírót vásárolta. Ellenőrizni kell. Minden anya, csavar és menet meg van húzva? Fel van töltve az olaj? Ezeket a tételeket rendszeresen ellenőrizni kell a fűnyíró élettartama során.



A fűnyírójának benzinmotorja van. A benzin veszélyes. Az üzemanyagot csak jóváhagyott kannában tárolja. Ne tároljon nagy mennyiségű üzemanyagot. Hagyja abba a dohányzást, és távolítsa el a cigarettacsikket, mielőtt benzinnel dolgozna. Az üzemanyagot és magát a fűnyírót jól szellőző helyen tárolja, távol minden lehetséges gyújtóforrástól, például kályhaégőtől. Hosszú távú tárolás esetén ürítse ki a tartályt. Ez minimálisra csökkenti a tűz lehetőségét, és megszabadítja a tartályt a lerakódásoktól és a régi benzintől, javítva a fűnyíró teljesítményét. Tankolás előtt vigye ki a fűnyírót a szabadba. Indítás előtt használjon tölcserőt, és törölje fel a kiömlött üzemanyagot. Ne feledje, hogy a benzin melegítéskor kitágul, ezért hagyjon teret a táguláshoz. A legtöbb fűnyíró tartálysapka szellőzőnyílással is rendelkezik, amely lehetővé teszi a tágulást. Mindig a megfelelő sapkát használja. Emberek sürgősen elkerülni szeretnék magukat tüzekben, megsérülnek robbanásban, fűnyírók és egyéb tárgyak megsérülnek az alapvető benzin- és tankolásbiztonsági szabályok be nem tartása miatt.

Soha ne töltsön benzint járó vagy előző működés miatt forró motorba, mert baleset történhet. Távolítsa el a száraz fűvet és egyéb törmeléket a fűnyíróról. A fűnyíró tisztán tartása javítja a teljesítményét, segít hűvösebben tartani a motort és meghosszabbítja a mozgó alkatrészek élettartamát. Minimalizálja a tűzveszélyt. Az emberek a fűnyíróval való munkában és a környékén nem csak tűz és robbanás miatt égethetik meg magukat. A motor és a kipufogó hangtompító felmelegedéséhez mindössze néhány másodperc szükséges. Ha a motor jár, soha ne érjen hozzá ezekhez az alkatrészekhez. A fűnyíró karbantartása előtt kapcsolja ki a motort, és várja meg, míg kihűl. Ne feledje, hogy a kipufogógázok veszélyesek lehetnek. Soha ne hagyja a motort beltérben vagy zárt helyeken beindítva.

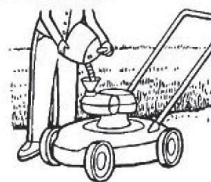

Egy új fűnyíró beszerzése nagy esemény lehet a család számára. Engedje meg a családnak, hogy megismerkedjen a fűnyíróval, miközben felvilágosítja őket a vele kapcsolatos veszélyekről. Ne feledje, hogy a fűnyíró nem játék, és nem gyermekek vagy nem megfelelő életkorú, erejű vagy gyakorlattal

nem rendelkező személyek általi használatra készült. Mint minden elektromos berendezés, a fűnyíró is veszélyes lehet, ha nincs megfelelően összeszerelve, használva vagy karbantartva.

A legfontosabb szabály az, hogy mindig használja a józan ítélőképességét és a józan észét.

A fűnyíró könnyedén átvágja a vastag fűvet és a nehéz növényzárakat. Az ujjak és a lábujjak nem állnak ellen jobban a fűnyíró késének. Sokan megsérülnek, mert „megfeledkeztek”, és a kidobóba nyúltak. Mindig úgy kezelje a fűnyírót, mintha a kés forogna. Járó motor mellett soha ne végezzen semmilyen szervizelést, és ne próbáljon meg semmilyen más beállítást végrehajtani, csak a karburátor beállításait.

Csak a fűnyíróhoz tervezett tartozékokat használja. A nem megfelelő tartozékok használata csökkentheti a fűnyíró és a tartozékok biztonságát. Ez akár a fűnyírót is károsíthatja. Olvassa el és kövesse a tartozékhöz és a fűnyíróhoz mellékelt utasításokat.

Szervizalkatrészként csak eredeti berendezést vagy jóváhagyott cserealkatrészeket használjon. Ha professzionális szervizre van szüksége, válasszon olyan szervizt, amely az Ön fűnyíromárkjához tartozó hivatalos szervizközpont. Ha saját maga tervezi elvégezni a szervizelést, kövesse a használati útmutatóban található utasításokat.

Nyíráskor ne feledje, hogy a gyerekeket és a háziállatokat néha vonzza ez a tevékenység. Legyen különösen óvatos, ha bokrok körül nyír vagy tolat. Ha lehetséges, ne nyírjon hátrafelé haladva. Veszélyes, mert korlátozott a kilátás. Ezenkívül a pengék úgy vannak kialakítva, hogy a gép előrehaladtával vágjanak, így hátrafelé vágáskor csökken a fűnyírási teljesítmény. Soha ne hagyja a fűnyírót működés közben felügyelet nélkül. Kapcsolja ki a motort. Parkolja le a fűnyírót olyan helyzetbe, hogy ne tudjon elindulni. Ha mozgó fűnyíróról van szó, ellenőrizze, hogy a kezelőszervek ki vannak-e kapcsolva.

Vágáskor vegye figyelembe az állapotát és az időjárési viszonyokat. A hosszú távú fűnyírás fárasztó. Reakciói lassulni kezdenek, figyelme elkalandozik; eljön az idő, amikor megnő egy baleset lehetősége. Tartson egy rövid szünetet. Ha a hőmérséklet magas, ügyeljen a kiszáradásra. Ne használja a fűnyírót vagy bármilyen elektromos berendezést, ha ideges, fáradt vagy nem tud teljes figyelmet fordítani a nyírásra, vagy alkoholt, gyógyszert vagy kábítószerrel fogyasztott.

Ha a fűnyírás közben az időjárési viszonyok romlanak, állítsa le a munkát és fejezze be később.

A fűnyírás esőben nem kellemes és veszélyes. Hagyja abba a munkát és bújjon el a vihar idejére. Rendkívül száraz időben történő fűnyíráskor a szemüveg kettős célt szolgálhat, mivel megvédi a szemét a portól és a kidobott tárgytól, a por- vagy pollenmaszk is hasznos lehet.

A fűnyíró számos biztonsági funkcióval van felszerelve, amelyek fontosak a kezelő és a közelben tartózkodók biztonsága érdekében, és ezeket soha nem szabad cserélni vagy eltávolítani. Ha bármely biztonsági funkció nem működik, elveszik vagy megsérül, a fűnyíró használata előtt meg kell javítani vagy ki kell cserélni. A motor fordulatszáma elengedhetetlen a biztonságos nyíráshoz és a szép gyephez. A fűnyíró maximális motorfordulatszámát gyárilag beállították. Semmilyen módon ne módosítsa a motorszabályzót.

Válassza ki a maximális motort és menetsebességet a terep és a fű magasságának megfelelően. A legjobb nyírési és begyűjtési teljesítmény érdekében a fűgyűjtő használatakor járassa a motort maximális fordulatszámon. Soha ne sétáljon gyorsan vagy fusson csak azért, hogy hamarabb végezze el a munkát. Csökkentse a sebességet, és legyen fokozottan óvatos a lejtőkön.

A legjobb, ha csak nappali fényben nyír; ha azonban késő délután vagy este kell fűvet nyírnia, gondoskodjon a jó mesterséges világításról.

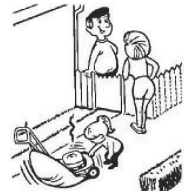

Minden más géphez hasonlóan az Ön fűnyírója is karbantartást igényel, beleértve a karbantartást és a beállításokat a használat előtt és után. A karbantartás gyakorisága általában a használati órák számától függ, de a fűnyírási körülményektől függően változhat. Részletesebb utasítások a kezelési útmutatóban találhatóak. A megfelelő karbantartás megóvjaa a fűnyíróba való befektetést, és hozzájárul a biztonságos és megbízható működéshez.

Soha ne kísérelje meg a karbantartást (a karburátor beállításainak kivételével) járó motor mellett. Mindig húzza ki a gyújtógyertya vezetéket a motor leállítása után, hogy elkerülje a szerviz közbeni véletlen újraindítást. Ha a fűnyíró nyírás közben idegen tárgyba ütközik, állítsa le a motort. Vegye le a kábel végét a gyújtógyertyáról.

Gondosan és alaposan ellenőrizze a fűnyírót, hogy nem sérült-e. Ha szükség-es, javítsa ki az újraindítás előtt. Ha a gép szokatlanul rázkódni kezd, kapcsolja ki a motort, és azonnal állapítsa meg az okát. A rázkódás többnyire valamilyen problémát jelez. Ügyeljen rá, hogy minden csavar és anya meg legyen húzva.

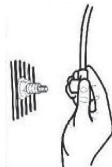

A penge a fűnyíró legveszélyesebb része, és a legfontosabb része a gyepp jó megjelenésének. Gyakran és rendszeresen ellenőrizze a kést és a rögzítőelemeket. Szorosan meg kell húzni. Ha a kés szilárd tárgyhoz ütközik, gondosan ellenőrizze, hogy nincs-e rajta deformáció vagy repedés, és ha sérült, cserélje ki. A biztonság érdekében két évente cserélje ki a kést. Az éles kés csökkenti a motor működési igénybevételét, és tisztábban nyírja a fűvet, így kisebb erőfeszítéssel szebb vágást eredményez. A kés mindig közel van a fűnyíró burkolat külső oldalához. A legjobb nyírás érdekében oldalsó üritésű fűnyíróval nyírjon a szekrény bal oldalával a nyírni kívánt terület felé.



A megfelelő fűnyírási technika fontos a gyepp jó megjelenéséhez. Kerülje el a kísértést, hogy túl rövidre nyírja a fűvet. Ha túl rövidre nyírja a gyepeket, az elpusztíthatja a füves növényeket, a fű megsárgulhat, vagy a gyepp barnának és mattnak tűnhet. Használjon alacsonyabb nyírási magasságot a hideg hónapokban, amikor a fű friss. Használjon magasabb nyírási magasságot rendkívül száraz időszakokban. A tompa késsel, alacsony motorfordulatszámon végzett fűnyírás zúzódásokat, feldarabolást és a fű kihúzását okozza, így a gyepp nyírás után napokig mattnak és barnának tűnik. A fűnyírás és a fű begyűjtése során mindig állítsa a gázkart FAST állásba. Az ideális eredmény érdekében gyűjtéskor csökkentse kissé a sebességet.

Minden egyes fűnyírásakor változtassa meg kissé a fűnyírási mintát. Ha mindig ugyanazt a mintát nyírja, a fű ennek megfelelően fog viselkedni, sűrűn benőtt területeket hozva létre, ahol több levágott fű halmozódik fel, máshol pedig ritkábban nő. Ne javítsa a fűnyírót fűvön. Az olaj és a benzin kiömlése tönkretelheti a fűvet. Ne próbálja egyszerre lenyírni a magas vagy nagyon vastag fűvet. Emelje meg a vágási magasságot az első fűnyírásakor, és engedje le még aznap, vagy néhány napon belül a következő nyíráshoz. Egy másik módszer az, hogy a fűnyíró munkaszélességének csak egy részét nyírja le, és állítsa be a haladási sebességet (nem a motort), hogy lassabban haladjon, és a fűnyíró előrehaladva megtisztítsa magát.



Fűnyírás mozgó fűnyíróval. Mindig tolja a fűnyírót. Ne húzza. A fűnyíró tolása a kezelőt a fűnyíró mögött a „működési zónában” tartja, így jobban irányíthatja a gépet. Tolásakor pontosan láthatja, hogy hol és mit vág. Nyírás közben előfordulhat, hogy vissza kell húznia a fűnyírót (például amikor a fűnyíró eleje falhoz vagy kerítéshez kerül). Ha tolatnia kell, győződjön meg arról, hogy van szabad területe. Álljon elég távol a fűnyírótól, tegye le határozottan a lábát, és minden lépésnél hátráljon, figyeljen és nézzen maga mögé. A lehető leghamarabban térjen vissza a normál nyírási irányhoz.

Ne feledje, hogy a járó fűnyírót nem arra tervezték, hogy önmagát hajtsa, de az Ön segítségével is mozoghat. Amíg a motor jár, mindig tartsa a kezét a kezelőszervek közelében lévő fogantyún. Ne

felelde, hogy az önjáró mechanizmus veszélyes lehet. Kezét és lábát tartsa biztonságos távolságban a késtől és a lánctól. Mindig állítsa le a motort, mielőtt megpróbálna eltávolítani bármit, ami belegabalyodott az önjáró rendszerbe.

Ne felelde, hogy a fűnyíró hasznos eszköz, de veszélyes is lehet. Tartsa be az útmutatóban szereplő utasításokat. Használja a fűnyírót helyesen és körültekintően, és sok órányi problémamentes, biztonságos működést biztosít.

KÖVETENDŐ LÉPÉSEK

FŰNYÍRÁS ELŐTT

- Öltözzön megfelelően. Viseljen erős cipőt, ne szandált vagy tornacipőt.
- Ellenőrizze a kést. A meggörbült vagy sérült kést azonnal ki kell cserélni egy új gyári késtre.
- Töltse fel az üzemanyagtartályt az épületen kívül. Tisztítsa fel a kiömlött üzemanyagot.
- Olvassa el és kövesse a kezelési útmutatót, a motor kézikönyvét és az összes kiegészítő útmutatóját. A használati útmutatóban található utasítások az Ön és mások biztonságát szolgálják.
- A kipufogógázok veszélyesek. Indítsa be a motort kívül.
- Ellenőrizze, hogy minden biztonsági és védőberendezés a helyén van-e és megfelelően működik-e.
- A fűnyírót csak gyakorlattal rendelkező személy használhatja.
- A nedves fű veszélyes lehet. Várja meg, amíg megszárad.
- Utasítsa a gyerekeket és másokat, hogy maradjanak távol a munkaterülettől.
- Soha ne nyírjon fűvet megfelelő világítás nélkül.
- Szedje fel a fekvő tárgyakat. Távolítsa el őket a fűnyírási területről.

FŰNYÍRÁS KÖZBEN

- Ügyeljen a szilárd tárgyakra, és kerülje azokat. Károsíthatják a fűnyírót vagy sérülést okozhatnak.
- A forró motor és a hangtompító égési sérüléseket okozhat. Ne érjen hozzá ezekhez az alkatrészekhez.
- Az emelkedőket és a lejtőket óvatosan kell nyírni. A lejtődőlés ellenőrzéséhez használja a kézikönyv hátoldalán található „Útmutatót”.
- A napfény vagy a megfelelő mesterséges megvilágítás hiánya indokolja a fűnyírás abbahagyását.
- Ellenőrizze, hogy a fűnyíró, a kés és más részek nem sérültek-e meg, miután idegen tárgynak ütközött, vagy ha a gép túlzottan vibrál.
- Ne végezzen beállításokat vagy javításokat a motor leállítása nélkül (a karburátor kivételével). Vegye le a kábel végét a gyújtógyertyáról.
- Ügyeljen a forgalomra az utakon vagy azok közelében. Irányítsa a kidobást el az úttól.
- Nyírás közben kerülje azokat a helyeket, ahol a tapadás nem biztos. Hátrafelé irányuló mozgás előtt és közben nézzen hátra és lefelé, hogy észlelje a kisgyerekek jelenlétét.
- Növelje a nyírási magasságot vastag fűben. Nyírjon lassabban. A felgyülemlett fű eltávolítása előtt állítsa le a motort.
- Soha ne távolítsa el semmilyen biztonsági funkciót.
- Ne töltsön be benzint, ha a motor forró vagy jár.

FŰNYÍRÁS UTÁN

- Tárolás előtt mindig hagyja kihűlni a fűnyírót.
- A fűnyírón lévő idegen anyag veszélyes. Tárolás előtt tisztítsa meg a fűnyírót a fűtől, a levelektől, a zsírtól és az olajtól.
- A készülék használata előtt húzzon meg minden laza anyát, csavart és menetet.
- Űritse ki és tisztítsa meg a fűgyűjtő kosarakat vagy más tartozékokat.
- Távolítsa el a kulcsot vagy húzza ki a gyújtógyertya vezetéket az illetéktelen használat elkerülése érdekében.
- Győződjön meg arról, hogy a fűnyíró nincs gyújtóforrás közelében. A benzingőzők robbanást okozhatnak.
- A fűnyíró szervizeléséhez csak eredeti vagy a gyártó által jóváhagyott cserealkatrészek használhatók.
- Távolítsa el az üzemanyagot az üzemanyagtartályból, ha a fűnyírót hosszabb időre elteszi.
- Tanítsa meg a gyerekeknek, hogy ne érintsék meg a fűnyírót. Nem játék.
- Soha ne tároljon üzemanyagot gyújtóforrás közelében. Mindig engedélyezett tartályt használjon. A benzint tartsa gyermekektől távol.

- Kenje meg a használati utasítás szerint. Lásd: „Kenés”.

FONTOS - Olvassa el a használati útmutatót. Későbbi használat céljából őrizze meg ezt az útmutatót.

⚠ FIGYELEM! Ez a szimbólum fontos biztonsági intézkedésekre figyelmeztet. Azt jelenti: „Figyelem! Legyen óvatos! Az Ön biztonsága veszélyben van”.

ÖSSZESZERELÉS

Olvasza el és kövesse a fűnyíró felszerelésére és beállítására vonatkozó utasításokat. Minden rögzítő az alkatrészszakban van. Ne dobjon ki semmilyen alkatrészt vagy anyagot, amíg a teljes fűnyírót teljesen össze nem szerelte.

⚠ FIGYELEM! A fűnyíró összeszerelésének vagy karbantartásának megkezdése előtt először váltsza le a kábel végét a gyújtógyertyáról.

MEGJEGYZÉS: a forgatónyomatékot láb-fontban (N.m metrikus) mérjük. Ez az ábra azt írja le, hogy milyen szorosan kell meghúzni a csavart vagy menetet. A nyomaték mérése nyomaték-kulccsal történik.

SZÜKSÉGES SZERSZÁMOK

- 1 Fogó
- 2 Állítható villáskulcs
- 1 Lapos csavarhúzó
- 1 Phillips keresztcsavarhúzó

A MULCSOZÓ LEMEZ ÖSSZESZERELÉSE MULCSOZÁSHOZ ÉS OLDALSÓ KIDOBÁSHOZ (M510I-1-T6 2V1)

⚠ FIGYELMEZTETÉS: A kidobás terelő elengedhetetlen az Ön biztonsága és védelme érdekében. Ne használja a fűnyírót, ha a kidobás terelő hiányzik vagy nincs megfelelően felszerelve.

1. Mulcsozás

Távolítsa el a mulcsozó lemezt. (9. sz. ábra).

2. Oldalsó kidobó fedele

Szerelje be a kidobás terelőt. (10. sz. ábra).

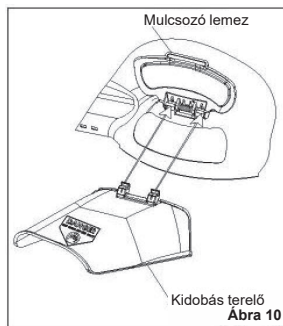
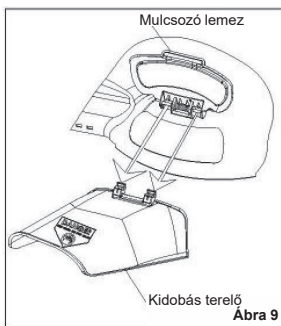

A FOGANTYÚ FELSZERELÉSE

1. Illessze az alsó fogantyú végeit a fogantyú hornyaiba (2. ábra).
2. Csavarozza fel a fogantyú mindkét oldalát a fűnyíróházhoz csavar, alátét, távtartó és anya segítségével (2. ábra). Húzza meg a csavarokat.
3. Csavarokkal és ellenanyákkal rögzítse a fogantyú felső részét az alsó részhez (3. ábra).

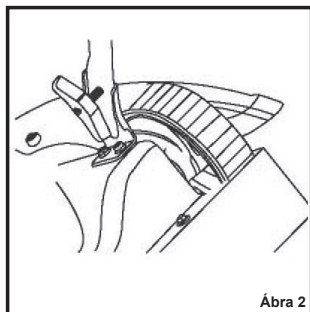

Ábra 2

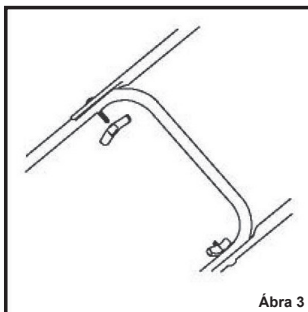

Ábra 3

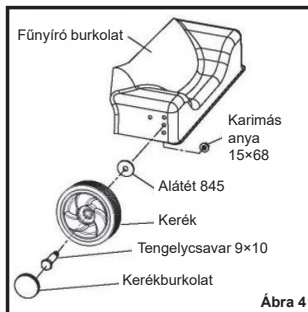

Ábra 4

KEREKEK ÖSSZESZERELÉSE TENGYELCSAVAROKKAL

1. A nyírási magasság megváltoztatásához változtassa meg a tengelycsavarok helyzetét a fűnyíró burkolatán. Minden tengelycsavart ugyanabba a furathelyzetbe kell beszerezni, hogy a fűnyíró vízszintesen vágjon.
2. Rögzítse a kereket a fűnyíró szekrényhez tengelycsavarral, az alátéttel és a karimás anyával (4. ábra). Forgassa el a tengelycsavart a meghúzáshoz. Ne forgassa el a karimás anyát.

A MOTOR ELŐKÉSZÍTÉSE

A MOTOR NEM TARTALMAZ OLAJAT VAGY BENZINT

Olvassa el a motor gyártójának utasításait a használandó benzin és olaj típusára vonatkozóan.

A fűnyíró használata előtt olvassa el a biztonsági, üzemeltetési, karbantartási és tárolási információkat.

⚠ FIGYELEM! Olvassa el a motor gyártójának utasításait a használandó benzin és olaj típusára vonatkozóan. Mindig biztonságos benzintartályt használjon. Ne dohányozzon, amikor benzint tölt a motorba. Ne töltse fel a benzint zárt helyen. Benzin feltöltése előtt kapcsolja ki a motort. Hagyja a motort néhány percig hűlni.

FONTOS: Ez a készülék belső égésű motorral van felszerelve, és nem használható karbantartatlan erdőben, bokros vagy füves területen vagy azok közelében, kivéve, ha a motor kipufogórendszere olyan szikrafogóval van felszerelve, amely megfelel a vonatkozó helyi vagy állami törvényeknek (ha van ilyen). Ha szikrafogót használ, a kezelőnek azt hatékonyan működőképes állapotban kell tartania.

Kalifornia államban a fentieket törvény írja elő (California Public Resources Code § 4442). Más államokban is lehetnek hasonló törvények. A szövetségi területekre a szövetségi törvények vonatkoznak. A kipufogó szikrafogóval kapcsolatban forduljon egy hivatalos szervhez.

MEGJEGYZÉS: a tényleges tartós teljesítmény valószínűleg alacsonyabb a működési korlátok és a környezeti tényezők miatt.

VÉGSŐ ÖSSZESZERELÉS

A fűnyíró használata előtt ellenőrizze a felszerelt kerekeket, fogantyúkat és kezelőszerveket. Ellenőrizze, hogy a rögzítőelemek szorosak-e. Ellenőrizze, hogy a gázkar és a motorleállító kar megfelelően működik-e.

HASZNÁLAT

MOTORLEÁLLÍTÓ KAR

Engedje el a **motorleállító kart**, és a motor és a kés automatikusan leáll. A motor indításához tartsa a **motorleállító kart futási helyzetben** (5., 5a ábra)

A motor beindítása előtt nyomja meg többször a **motorleállító kart**. A huzalnak könnyen kell mozognia.

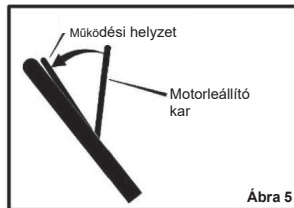

Ábra 5

A MOTOR LEÁLLÍTÁSA

A motor leállításához engedje el a motorleállító kart. Húzza ki a vezetéket a gyújtógyertyáról, hogy megakadályozza a motor beindulását.

Ha a motor nem áll le, tartson egy csavarhúzó a gyújtógyertyához és a motor hűtőbordáihoz. A szikra földbe kerül és a motor leáll.

A motor beindítása előtt ellenőrizze a motorleállító huzalt. Ellenőrizze, hogy a motorleállító huzal megfelelően van-e felszerelve. A fűnyíró használata előtt cserélje ki az elhajlott vagy sérült motorleállító huzalt.

A MOTORU BEINDÍTÁSA

⚠ **FIGYELEM!** Ha a fűnyíró motorja jár, a fűnyíró kése is forogni fog.

FONTOS. A motor beindítása előtt nyomja meg többször a motorleállító kart. Ellenőrizze, hogy a motorleállító huzal könnyen mozog-e.

MEGJEGYZÉS. A motor kialakítása nem tartalmazza a fojtószelep-szabályozást vagy a motor fordulatszámának beállítását. A motor a legmegfelelőbb fordulatszámra van beállítva a fű összegyűjtéséhez és a motor élettartamának meghosszabbításához.

1. Ellenőrizze a motorolaj szintjét.
2. Töltse fel az üzemanyagtartályt ólommentes benzinnel. A benzinek szennyeződésektől mentesnek kell lennie. Az ólmozott benzin növeli a lerakódások képződését, és lerövidíti a szelepek élettartamát.



Ábra 5a

MEGJEGYZÉS. Ne használjon benzint vagy metanolt. Ne használjon magasabb osztályú ólommentes benzint.

⚠ **FIGYELEM!** Mindig biztonságos benzintartályt használjon. Ne dohányozzon, amikor benzint tölt a motorba. Ne töltse fel a benzint zárt helyen. Állítsa le a motort, és hagyja hűlni néhány percig, mielőtt benzint adna hozzá

3. Ellenőrizze, hogy a gyújtógyertya vezetéke csatlakozik-e a gyújtógyertyához.
4. Álljon a fűnyíró mögé (11. ábra). Egyik kezével tartsa a motorleállító kart működési helyzetben az ábrán látható módon. A másik kezével fogja meg a berántózsínór fogantyúját.
5. Gyorsan húzza meg a berántózsínór fogantyúját. Hagyja, hogy az indítótekerics lassan visszatérjen.
6. Ha a motor 5-6 próbálkozás után sem indul be, folytassa a „Hibaelhárítás” fejezettel
7. Hideg állapotban az indítótekerics kihúzása előtt meg kell nyomni a levegősűrűn lévő szívató gombot. (Lásd az alábbi 1. ábrát).

Adjon több benzint az üzemanyag-keverékhez a könnyebb indítás érdekében. Ha megnyomja a kézi szívató gombot. AZ üzemanyagot a karburátorból közvetlenül az égéstérbe fecskendezi be.



Ábra 6

A kézi szívatót csak hideg motornál használja.

hőmérséklet	Megnyomások száma
< 0 °C	2–3
0–10 °C	1–2
> 10 °C	0–1

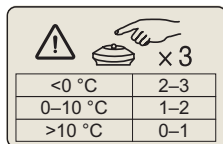

KARBANTARTÁS

A MOTOR KARBANTARTÁSA

A MOTOR INDÍTÁSA ELŐTT TÖLTSE FEL OLAJAT

A fűnyíró minden egyes használata előtt ellenőrizni kell a SAE30 olaj mennyiségét a motorban, és szükség esetén után kell tölteni 500 ml-re.

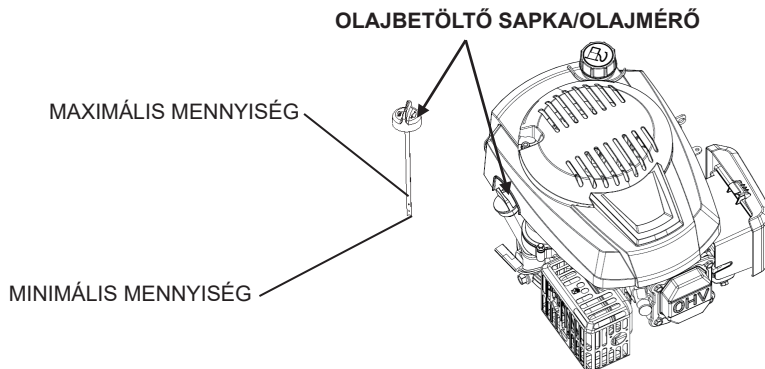

A fűnyírót olaj nélkül szállítjuk a motorban. Az olajtípussal és -minőséggel kapcsolatos információkért tekintse meg a kézikönyv Karbantartás fejezetének „MOTOR” alfejezetét.

△FIGYELEM: NE TÖLTÖN túl sok olajat a motorba, mert ez túlzott füstöt eredményez a kipufogóból a motor beindítása után.

1. A fűnyírónak vízszintes felületen kell állnia.
2. Vegye ki a nivópálcát a betöltőnyílásból.
3. Helyezze be és húzza meg a nivópálcát.

FONTOS:

- Minden használat előtt ellenőrizze az olajszintet. Ha kell, adjon még hozzá szükséges mennyiségű olajat. Töltsön be olajat a nivópálcán látható maximális mennyiségig.
- Cserélje ki az olajat minden 25 üzemóra után vagy minden szezon után. Poros vagy nehéz körülmények között az olajat rövidebb időközönként kell cserélni. Lásd a MOTOROLAJ CSERÉJE fejezetet a Karbantartás fejezetben.

BENZIN FELTÖLTÉSE

- Töltsé fel az üzemanyagtartályt a betöltőnyílás aljáig. Ne töltsön be túl sok üzemanyagot. Csak normál tiszta és friss ólommentes benzint használjon. Ne keverje az olajat benzinnel. Olyan mennyiségben vásároljon benzint, amely a vásárlástól számított 30 napon belül felhasználható.

△FIGYELEM: A kifolyt benzint vagy olajat azonnal törölje le. Ne tároljon, öntsön ki vagy használjon benzint nyílt láng közelében.

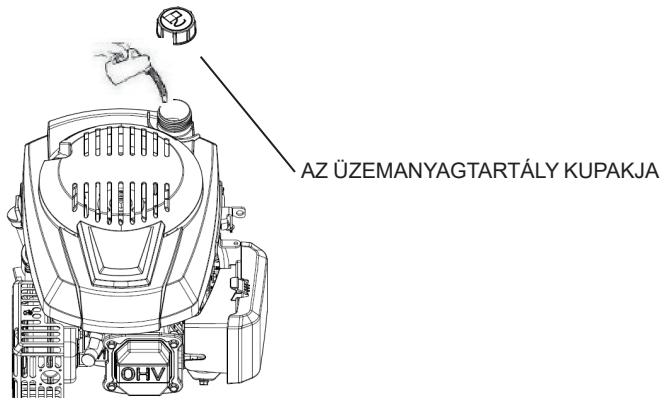

⚠ **FIGYELEM:** Az alkohollal kevert üzemanyag (gazohol, ill. etanol vagy metanol használata) megköt-heti a nedvességet, ami a tárolás során szeparálódhat és savképződést okozhat. A savkipárolgás a rak-tározás során károsíthatja a motor üzemanyagrendszerét. Ürítse ki az üzemanyagrendszert, mielőtt 30 napig vagy hosszabb ideig tárolná, különben a motor meghibásodhat. Ürítse ki az üzemanyagtartályt, indítsa be a motort, és hagyja jární, amíg az üzemanyag-vezetékek és a karburátor ki nem ürülnek. A következő szezonban használjon friss benzint. További információkért tekintse meg a Tárolási útmu-tató című részt.

Soha ne használjon az üzemanyagtartályban motor- vagy karburátortisztító szereket, mert tartós káro-sodást okozhatnak.

⚠ **FIGYELEM! Ellenőrzés, beállítás (a karburátor kivételével) vagy javítás előtt válassza le a ve-zetékét a gyújtógyertyáról.**

KENÉS

1. A maximális teljesítmény érdekében 25 óránként kenje meg motorolajjal a kerekeket és az összes forgáspontot.
2. A motorkenés a „Motorkezelési útmutató”-ban található.

MEGJEGYZÉS. Ne kenje meg a motorleállító huzalt. A kenőanyagok károsítják a huzalt, és meg-akadályozzák annak szabad mozgását. Ha a huzal meghajlott vagy törött, cserélje ki.

A FÚNYÍRÓ BURKOLAT TISZTÍTÁSA

⚠ **FIGYELEM! Ha a fűnyíró motorja jár, a fűnyíró kése továbbra is forogni fog. A fűnyíró burkolat tisztítása előtt állítsa le a motort, és húzza ki a kábelt a gyújtógyertyából.**

A fű és egyéb szennyeződések megakadályozhatják a fűnyíró megfelelő működését. Nyírás után tisztít-sa meg a fűnyíró burkolatát az alábbiak szerint.

1. Állítsa le a motort.
2. Húzza ki a gyújtógyertya kábelét.
3. Tisztítsa meg a fűnyíró burkolat tetejét és alját.

A VÁGÁSI MAGASSÁG BEÁLLÍTÁSA (M510I-1-T6)

⚠ **FIGYELEM!** Ha a fűnyíró motorja jár, a fűnyíró kése továbbra is forogni fog. A vágási magasság megváltoztatása előtt válassza le a gyújtógyertya kábelét.

Tengelycsavarokkal felszerelt modellek

A vágási magasság beállításához mozgassa el a tengelycsavarokat mindegyik keréken. Minden tengelycsavart ugyanabba a furathelyzetbe kell beszerelni, hogy a fűnyíró vízszintesen vágjon.

1. Fogja meg a karimás anyát egy csavarkulccsal. Egy másik csavarkulccsal lazítsa meg a tengelycsavart.
2. Távolítsa el a karimás anyát (7. ábra).
3. Állítsa a kereket és a tengelycsavart a kívánt helyzetbe.
4. Helyezze a karimás anyát a tengelycsavarra. Húzza meg a tengelycsavart. Ne forgassa el a karimás anyát.

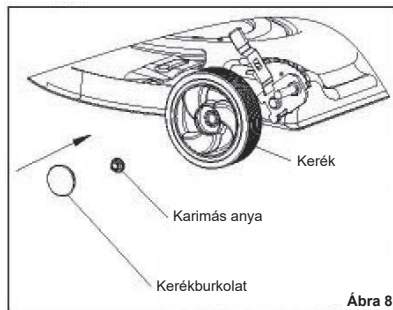
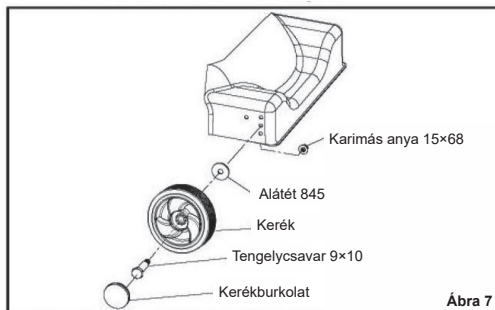

A VÁGÁSI MAGASSÁG BEÁLLÍTÁSA (M510I-1-T6)

⚠ **FIGYELEM!** Ha a fűnyíró motorja jár, a fűnyíró kése továbbra is forogni fog. A vágási magasság módosítása előtt kapcsolja ki a szerszámot, és húzza ki a kábelét a gyújtógyertyából.

A fűnyírási magasság beállításához mozgassa az egyes kerekek állítókarját (8. ábra). A fűnyíró vízszintes vágásához minden állítókart a furat azonos helyzetébe kell felszerelni.

1. Akassza ki az **állítókart**.
2. Állítsa az **állítókart** másik helyzetbe.

A NYÍRÓKÉS KARBANTARTÁSA

⚠ **FIGYELEM!** Mielőtt ellenőrizné a kést vagy a toldóelemet. Húzza ki a gyújtógyertya kábelét. Ha a kés idegen tárgyba ütközik, állítsa le a motort. Húzza ki a gyújtógyertya kábelét. Vizsgálja meg, hogy ez a szerszám nem sérült-e.

Gyakran ellenőrizze a kést kopás, sérülés és repedés szempontjából. Gyakran ellenőrizze a penge rögzítőcsavarjait. A csavarokat meg kell húzni. Ha a kés idegen tárgyba ütközik, állítsa le a motort. Húzza ki a gyújtógyertya kábelét. Ellenőrizze, hogy a fűnyírókés rögzítése nem sérült-e. Ellenőrizze, hogy a vágókés nincs-e meggömbölyve, nem sérült-e, illetve nem kopott-e el vagy más módon sérült-e. A fűnyíró üzembe helyezése előtt a sérült alkatrészeket gyári alkatrészekre kell cserélni. A biztonság érdekében kétfévente cserélje ki a kést. A vágókést tartsa élesen. A tompa kés hatására a gyep megbarnul. A kés szétszereléséhez járjon el az alábbiak szerint.

A NYÍRÓKÉS SZÉTSZERELÉSE

⚠ **FIGYELEM!** A kés szétszerelése előtt húzza ki a gyújtógyertya kábelét. A kés éles élű. Használjon kesztyűt vagy szövetanyagot, hogy megvédje a kezét, amikor a pengét fogja.

1. Űrítse ki az üzemanyagtartályt.
2. Emelje fel a fűnyírónak azt a részét, amelyen kipufogó hangtompító vagy gyújtógyertya van.
3. Biztosítsa a kést elfordulás ellen egy fadarabbal.
4. Csavarja ki a késrögzítő csavarokat.
5. Ellenőrizze a kést a „Nyírókés karbantartása” fejezetben leírtak szerint. Cserélje ki az elhasznált vagy sérült kést egy új, eredeti késsre.
6. Szerelje be a kést ívelt éllel a szekrény felé. A fejjel lefelé szerelt penge nem vág megfelelően, és sérülést okozhat.
7. Rögzítse a kést az eredeti csavarokkal és alátétekkel. A tárcsarugók külső élének a fűrészlap felé kell nézniük (14. ábra).
8. Húzza meg a csavarokat 40,6 Nm nyomatékkal.

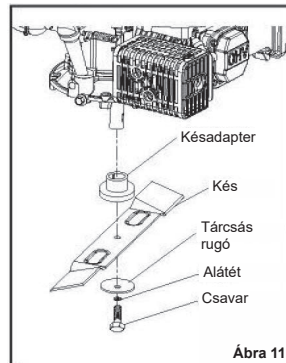

Ábra 11

⚠ **FIGYELEM!** A késrögzítő csavarokat mindig meg kell húzni. A meglazult csavar vagy nyírókés sérülést okozhat.

A NYÍRÓKÉS ÉLESÍTÉSE

⚠ **FIGYELEM!** Ha a kés nem megfelelően kiegyensúlyozva, vibráció lép fel. A sérült, repedezett kés eltörhet és balesetet okozhat.

1. Élesítse a pengét évente kétszer vagy 25 óránként.
2. Ne élesítse meg a fűnyíróra szerelt kést. Szerelje szét a kést a „Nyírókés szétszerelése” eljárás szerint.
3. Tisztítsa meg a nyírókést kefével, szappannal és vízzel. Ellenőrizze a kés állapotát. Vizsgálja meg, hogy nincs-e rajta repedés, karc vagy egyéb sérülés. A meghajlott vagy sérült lést gyárilag cserélje ki egy újra.
4. Élesítse meg a fűnyírókést egy reszelővel. Meg kell őriznie a fűrészlap eredeti ferdeségét (12. ábra).

5. A kést megfelelően ki kell egyensúlyozni. Használjon csavarhúzó, és tartsa a kést a talajjal párhuzamosan a képen látható módon. A kiegyensúlyozott kés párhuzamos marad a talajjal. Ha a kés nem kiegyensúlyozott, akkor a nehezebb vége lefordul. Csiszolja meg a nehezebb végét, hogy egyensúlyba hozza a kést.
6. Egy új nyírókés jobban fog vágni, mint egy kopott. Kétévente mindig cserélje ki a nyírókést egy eredetire.

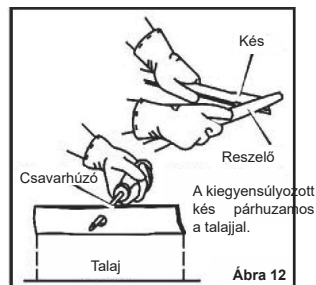

Ábra 12

A NYÍRÁS EGYENLETESSÉGÉNEK ELLENŐRZÉSE

Tesztelje a fűnyírót kis területen. Ha a fűnyírási magasság nem egyenletes, vagy ha a levágott fűvet nem dobja ki, ennek több oka lehet: (1) elgörbült vagy sérült kés, (2) a kés nem éles, (3) elkopott kés (4) vagy eltört késadapter. Először javítsa ki ezt a problémát, mielőtt újra nyírná a fűvet.

TÁROLÁS ELŐKÉSZÍTÉSE

⚠ **FIGYELEM!** Ne űrítse ki a benzint zárt térben, tűz közelében vagy dohányzás közben. A benzingőzök robbanást és tüzet okozhatnak.

1. Ürítse ki az üzemanyagtartályt.
2. Hagyja jární a motort, amíg az összes üzemanyag el nem fogy.
3. A motorolajat a bemelegedett motorból engedje ki. Töltsön új olajat a motorházba.
4. Csavarja le a gyújtógyertyát a hengerfejről. Öntsön 0,3 l olajat a hengerbe. Lassan húzza meg az indítózsinórt, hogy az olaj elérje a teljes hengert. Csavarjon be egy új gyújtógyertyát a hengerfejbe.
5. Távolítson el minden törmeléket a henger hűtőnyílásairól és a motorburkolatról.
6. Tisztítsa meg a fűnyíró burkolat tetejét és alját.
7. A fényezés védelme érdekében tisztítsa meg a fűnyírót.
8. A fűnyírót jól szellőző épületben tárolja.

HIBÁK ÉS MEGOLDÁSUK

A motor nem indul.

1. Ellenőrizze, hogy a tartály tiszta üzemanyagot tartalmaz-e. Ne használjon régi benzint.
2. Hideg motor beindítása előtt először nyomja meg a szívatót.
3. Ellenőrizze, hogy a gyújtógyertya vezetéke csatlakozik-e a gyújtógyertyához.
4. Állítsa be a karburátort. Lásd a „Motor kézikönyvét”.
5. Túl sok üzemanyag van a motorban. Távolítsa el a gyertyát, és hagyja megszáradni. Ha a fűnyíró fel van szerelve fojtószeleppel, ellenőrizze, hogy az „Slow/Lassú” állásban van-e. Ha a fűnyíró fékvezérlővel van felszerelve, azt a fogantyúhoz kell húzni. Húzza meg többször az indítókábelt. Csavarja vissza a gyújtógyertyát. Csatlakoztassa a kábelt a gyújtógyertyához. Indítsa be a motort.
6. A motort nehéz beindítani sűrű vagy ellenálló fűben. Vezesse a fűnyírót tiszta, száraz területre.
7. A motorleállító karnak működési helyzetben kell lennie.
8. Az üzemanyag-ellátó szelepnek ON/BE állásban kell lennie. Lásd a „Motor kézikönyvét”.

A motor nem áll meg.

1. Engedje el a motor leállító kart.
2. Ellenőrizze az ütközőkar kábelét. Ha a huzal meghajlott vagy törött, cserélje ki.

Rossz motorteljesítmény.

1. Ellenőrizze a vágási magasságot. Ha a fű magas, növelje a vágási magasságot.
2. Ellenőrizze a késburkolat alsó részét. Tisztítsa meg a fűvet és egyéb törmeléket a nyírókés burkolat aljáról.
3. Ellenőrizze a kábelt a gyújtógyertyához. A kábelt csatlakoztatni kell.
4. Tisztítsa meg a motor hűtőnyílásait a fűtől és egyéb szennyeződésektől.
5. Ellenőrizze a karburátor beállításait. Lásd a „Motor kézikönyvét”
6. Ellenőrizze a hézagot a gyújtógyertyán. Állítsa a gyújtógyertya távolságát 0,030-ra.
7. Ellenőrizze az olaj mennyiségét a motorban. Szükség szerint adjon hozzá olajat.
8. Ellenőrizze a légszűrőt. Lásd a „Motor kézikönyvét”.
9. Rossz benzin. Ürítse ki és tisztítsa meg a tartályt. Töltse fel az üzemanyagtartályt új benzinnel.
10. A túlnőtt fűvet először damilos fűkaszával, majd fűnyíróval vágja le. A túlnőtt fű megakadályozhatja a motor megfelelő működését, és a fűnyíró nem fog megfelelően működni.

Túlzott vibráció.

1. Szerelje szét a kést. Ellenőrizze a kést, és szükség esetén egyensúlyozza ki. Lásd a fűnyírókés karbantartási utasításait.
2. Ellenőrizze, hogy nincs-e meghajolva vagy eltörve. A SÉRÜLT KÉS VESZÉLYES, ÉS KI KELL CSERÉLNI
3. Ellenőrizze a kés rögzítésének állapotát. CSERÉLJE KI A SÉRÜLT KÉS TOLDÓELEMET.
4. Ha a vibráció továbbra is fennáll, vigye el a fűnyírót egy hivatalos szervizközpontba.

A fűkidobó nem működik megfelelően.

1. Tisztítsa meg a fűnyíró burkolat tetejét és alját.
2. Ellenőrizze, hogy a kés nem kopott-e erősen. Szerelje szét és élesítse meg a kést. A biztonság érdekében kétévente cserélje ki a kést egy gyári eredetire.

A gype nincs egyenesen nyírva.

1. Ellenőrizze az összes kerék magasságállítását. Mindegyiknél azonosnak kell lennie.
2. A késnek élesnek kell lennie.
3. Ellenőrizze, hogy nincs-e meghajolva vagy eltörve. A SÉRÜLT KÉS VESZÉLYES, ÉS KI KELL CSERÉLNI.
4. Ellenőrizze a kés toldóelemet. CSERÉLJE KI A SÉRÜLT KÉS TOLDÓELEMET.

Biztonsági matricák

	VESZÉLY – forgó kések
	VESZÉLY - égési sérülés veszélye
 <p>Tartály 0,8 l ÓLOMMENTES BENZINT HASZNÁLJON</p>	Üzemanyagtartály 0,8 l Használjon ólommentes benzint
 <p>FIGYELEM Üzemeltetés előtt olvassa el a használati útmutatót</p> <p>HASZNÁLATI ÚTMUTATÓ</p> <p>A MOTORT OLAJ NÉLKÜL SZÁLLÍTJUK, ELLENŐRIZZE AZ OLÁJSZINTET</p>	Figyelem! Üzemeltetés előtt olvassa el a használati útmutatót. A motort motorolaj nélkül szállítjuk. Ellenőrizze a motorolaj szintjét.

GARLAND distributor, s.r.o., Hradecká 1136, Jičín, Czech Republic

- CZ prohláše výhradně na vlastní zodpovědnost, že níže uvedené zařízení splňuje všechna příslušná ustanovení předmětných předpisů Evropského společenství
- SK prehlasuje nasledujúcu zhodu podľa smernice EU a noriem pre výrobok
- PL deklaruje, że produkt jest zgodny z następującymi dyrektywami UE i normami
- SI izjavlja sledeco skladnost z EU-direktivo in normami za artikel
- HU az EU-irányelv és a vonatkozó szabványok szerinti következo megfeleloségi nyilatkozatot teszi a termékre
- DE erklärt folgende Konformität gemäß EU-Richtline und Normen für den Artikel
- GB hereby declares the following conformity under the EU Directive and standards for the following article
- FR déclare la conformité suivante selon la directive UE et les normes pour l'article
- IT dichiara la seguente conformità secondo le direttive e le normative UE per l'articolo
- HR ovime izjavljuje da postoji skladnost prema EU-smjerni-ca i normama za sljedece artikle

RPM 5135 SD

BENZINOVÁ SEKAČKA / BENZINOVÁ KOSAČKA / SPALINOWA KOSIARKA / BENCINSKA KOSILNICA / BENZINES FŰNYÍRÓ / BENZIN-RASENMAHER / PETROL LAWN MOWER / MACHINE D'ALIMENTATION EN BENZINE / MACCHINA DI ALIMENTAZIONE DEL BENZINO / STROJEČ ZA BENZINA

Výrobní označení / výrobné označenie / Oznaczenie produkcji / Oznaka proizvodnje / Gyártási megnevezés / Produktionsbezeichnung / Production designation / Désignation de production / Designazione di produzione / Oznaka proizvodnje: M5101-T6

<input type="checkbox"/>	2009/105/EC
<input type="checkbox"/>	2014/35/EU
<input type="checkbox"/>	2006/28/EC
<input type="checkbox"/>	2005/32/EC
<input checked="" type="checkbox"/>	2014/30/EU
<input type="checkbox"/>	2004/22/EC
<input type="checkbox"/>	1999/5/EC
<input type="checkbox"/>	97/23/EC
<input type="checkbox"/>	90/396/EC
<input checked="" type="checkbox"/>	2011/65/EU

<input type="checkbox"/>	89/686/EC_96/58/EC
<input checked="" type="checkbox"/>	2006/42/EC
<input checked="" type="checkbox"/>	2000/14/EC_2005/88/EC - Annex VI
<input checked="" type="checkbox"/>	<p>Hladina akustického výkonu / Poziom mocy akustycznej / Raven zvočne moči / Hangteljesítményszint / Schallleistungspegel / Sound power level / Niveau de puissance sonore / Livello di potenza sonora / Razina zvuka:</p> <p>naměřená/nameraná/zmierzone/merjeno/mért/gemessen/measured/mesuré/misurato/izmjerená: L_{WA} = 97,45 dB(A)</p> <p>garantovaná/gwarantowane/zajamčeno/garantált/garantiert/guaranteed/garanti/garantito/zajamčena</p> <p>L_{WA} = 98 dB(A)</p> <p>Změřeno v/Namereno v/Mierzzone w/Merjeno na/Mérve/Gemessen bei/Measured at/Mesuré à/Misurato a/Izmjerenó u:</p> <p>TUV Rheinland / CCIC (Ningbo) Co., Ltd., 3F, Building C13, R&D Park, No. 32, Lane 299 Guanghua Road, National Hi-Tech Zone, Ningbo 315048, P. R. China</p>
<input checked="" type="checkbox"/>	2016/1628

Evropské normy / Európske normy / Normy europejskie / Evropski standardi / Európai szabványok / Europäische Standards / European standards / Normes européennes / Standard europei / Evropski standardi : EN ISO 12100; ISO 14118; EN ISO 13857; EN 1005-3+A1; EN 349+A1; EN ISO 14120; EN 894-2+A1; EN 894-3+A1; EN ISO 13732-1; EN 5395-1; EN 5395-2; EN 3744; ISO 11094; EN 60335-1; EN 60335-1 ed. 2; EN ISO 3767-1; EN ISO 3767-2; EN ISO 3767-3; EN ISO 14982; EN 1032+A1;

Jičín, 12. 12. 2023

Vladek Trenka, jednatel

Osoba pověřená kompletací technické dokumentace / Osoba poverená kompletáciou technickej dokumentácie / Nazwisko i adres osoby upoważnionej do sporządzenia dokumentacji technicznej / Ime in naslov osebe, pooblašene za sestavo tehnične dokumentacije / A műszaki dokumentáció összeállítására jogosult személy neve és címe / Name und Adresse der Person, die berechtigt ist, die technische Datei zu erstellen / Name and address of the person authorised to compile the technical file / Nom et adresse de la personne autorisée à établir le dossier technique / Nome e indirizzo della persona autorizzata a compilare il file tecnico / Ime i adresa osebe ovlaštene za sestavljanje tehničke dokumentacije: Ing. Petr Vrána, kancelář - 61400 Brno, Proškovovo nám. 21, Czech Republic